

KIDS BALANCE E-BIKE

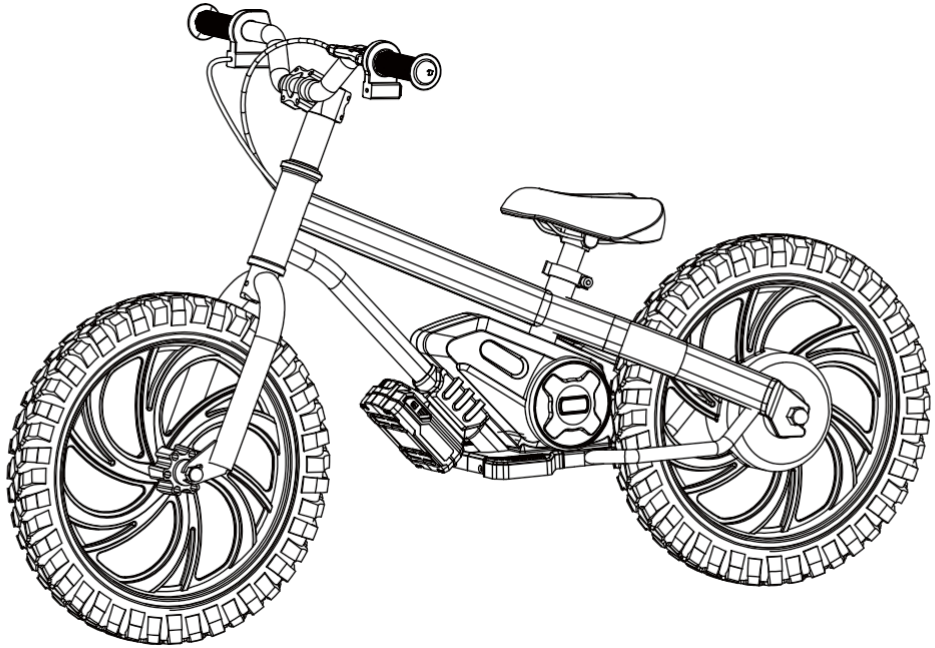

Käyttöohje

KIDS BALANCE E-BIKE

Sprint Jr.

*Tuotekuvat ovat vain havainnollistavia. Todellinen tuote voi poiketa kuvista.

Tuotekuvaus

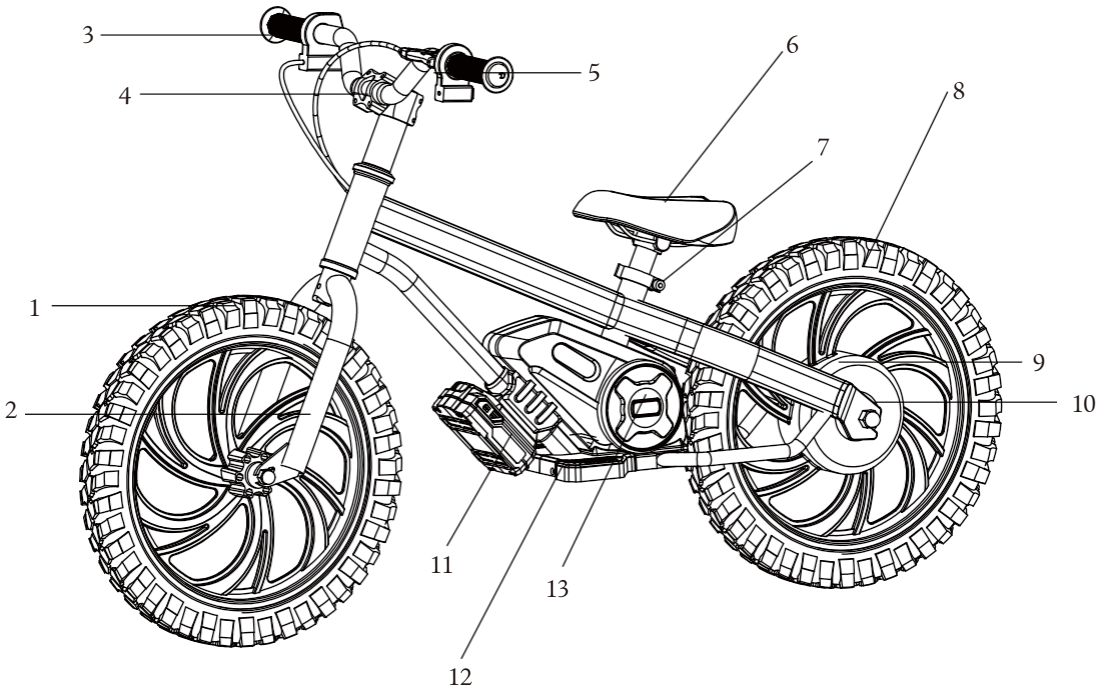

1. etupyörä
2. etuhaarukka
3. käsisuoja
4. ohjaustankko
5. jarrujen
tasapaino

6. istuin
7. satulatolpan kiinnike
8. takapyörä
9. napamoottori
10. jarru

11. litiumakku
12. poljin
13. ohjain

Tärkeitä turvallisuusohjeita

Lue nämä turvallisuusohjeet ja noudata seuraavia varoituksia ennen laitteen käyttöä:



Tasakylkisen kolmion sisällä oleva salamankuva ja nuolenpää-symboli on tarkoitettu varoittamaan käyttäjää siitä, että tuotteen kotelon sisällä on eristämätöntä "vaarallista jännitettä", joka voi olla niin voimakasta, että se voi aiheuttaa sähköiskun vaaran.



Tasakylkisen kolmion sisällä oleva huutoimerkki on tarkoitettu varoittamaan käyttäjää laitteen mukana toimitetuissa ohjeissa olevista tärkeistä käyttö- ja huolto-ohjeista.



Tämä symboli tarkoittaa, että tuote on hävitettävä ympäristöä säästävällä tavalla eikä yleisen talousjätteen mukana.

Tulipalon ehkäisemiseksi pidä kynttilät ja muut avotulet aina poissa tämän tuotteen läheisyydestä.



Nordbutiker AB ei ole vastuussa väärinkäytöstä johtuvista vammoista tai kuolemantapauksista. Vanhempien

- tai aikuiset pyydetään lukemaan tämä käyttöohje huolellisesti.
- Alle 3-vuotiaiden lasten ei suositella ajavan polkupyörällä.
- Lapset saavat ajaa polkupyörällä vain vanhempien tai aikuisten valvonnassa.
- Nordbutiker AB ei ole vastuussa, jos käyttäjä ei noudata paikallisia lakeja ja rajoituksia.
- Takuu ei kata laitteen väärinkäytöstä aiheutuneita vahinkoja, erityisesti jos laitetta on käytetty muuhun kuin kotitalouskäyttöön tai jos laitteeseen on tehty muutoksia ja/tai mukautuksia, jotka ovat tarpeen maissa tai alueilla, joille laitetta ei ole alun perin suunniteltu.
- Noudata aina paikallisia liikennesääntöjä ja kansallisia lakeja ja määräyksiä pyörää käyttäessäsi.
- Noudata aina paikallisia nopeusrajoituksia. ÄLÄ ylitä pyörän nopeusrajoitusta.
- Käytä aina suojavarusteita pyörälläsi.
- Käytä aina suojakypärää pyörälläsi.
- Käytä aina kynnärsuojia ja polvisuojia pyörälläsi.
- Aja aina molemmat kädet ohjaustangossa, älä koskaan aja yhdellä kädellä.
- Älä aja huonossa säässä.
- Älä käytä tätä polkupyörää temppujen tai vaarallisten liikkeiden suorittamiseen. Tämä skootteri on tarkoitettu kotikäyttöön.
- Aja hitaasti ruuhkaisilla paikoilla.
- Varmista ennen käyttöä, että kaikki ruuvit ja kiinnikkeet ovat tiukasti kiinni ja kunnossa.
- Varmista, että satulaputki on säädetty sopivaan korkeuteen ja kiinnike on tiukasti kiinni.
- Älä aja epätasaisilla teillä, vedellä, öljyllä tai jäällä.
- Älä kiertele liikenteessä tai tee liikkeitä, jotka ovat muiden ihmisten kannalta arvaamattomia.
- Älä käytä pyörää, jos se on vaurioitunut.
- Älä käytä sähkökootteria, jos akusta tulee outoa hajua ja/tai se kuumenee.
- Älä käytä sähkökootteria, jos siitä vuotaa nestettä, vältä kosketusta ja pidä se poissa lasten ulottuvilta.
- Varmista ennen käyttöä, että pyörä ei ole vaurioitunut. Älä aja pyörällä, jos siinä on vaurioita.
- Lue tämä käyttöohje kokonaan ennen pyörän käyttöä. Opi
- pyörän ajaminen ennen kuin käytät sitä julkisilla paikoilla. Pyörä saa voimansa sähkömoottori, joka sijaitsee vetävässä pyörässä. Pyörällä saa ajaa vain yksi henkilö
- pyörällä.
- Älä muokkaa tätä polkupyörää millään tavalla.
- Älä käytä muita osia tai lisävarusteita kuin Nordbutiker AB

- Aja pyörällä tasaisella alustalla. Älä ylitä määriteltyä kaltevuutta.
- Liiallinen käyttö lyhentää tämän pyörän käyttöikää.
- Varo, jarrut ja niihin liittyvät osat voivat kuumentua käytön aikana. Älä kosketa niitä käytön jälkeen.

Akku- ja laturivaroitukset

- Älä käynnistä polkupyörää latauksen aikana.
- Irrota akku pyörästä ja lataa se.
- Kun akku on täysin ladattu, irrota latauskaapeli.
- Näytön akkuilmaisimen näyttää akun käyttöiän.
- Jos akun ilmaisimessa on jäljellä yksi palkki, lopeta ajaminen ja lataa akku.
- Lataa akku jokaisen käytön jälkeen.
- Jos sähkökootteria ei käytetä pitkään aikaan, lataa se vähintään kerran kuukaudessa. Huomaa, että jos akku ei ladata pitkään aikaan, se siirtyy itsesuojaus tilaan eikä lataudu. Ota tällöin yhteyttä jälleenmyyjään.
- Lataamisen aikana kytke laturi latausportiin ennen kuin kytket sen pistorasiaan.
- Lataamisen aikana laturin merkkivalo on punainen, mikä tarkoittaa, että lataus on normaalia. Kun merkkivalo muuttuu vihreäksi, lataus on valmis.
- Käytä akun lataamiseen vain alkuperäistä laturia.
- Hävitä akut ja polkupyörät maassasi voimassa olevien määräysten mukaisesti.

Akut



- Huomioi oikea napaisuus, kun asetat paristot paikoilleen.
- Älä altista paristoja korkeille lämpötiloille äläkä sijoita niitä paikkoihin, joissa lämpötila voi nousta nopeasti, esimerkiksi tulen lähelle tai suoraan auringonvaloon.
- Älä altista paristoja liialliselle lämpöasteille, älä heitä niitä tuleen, älä pura niitä ja älä yritä ladata kertakäyttöisiä paristoja, sillä ne voivat vuotaa tai räjähtää.
- Akun hävittäminen tulipalossa tai akun mekaaninen murskaaminen tai leikkaaminen voi aiheuttaa räjähdyksen.
- Akun jättäminen erittäin korkeaan lämpötilaan voi aiheuttaa räjähdyksen tai syttyvän nesteen tai kaasun vuotamisen.
- Erittäin alhaisen ilmanpaineen alaisena akku voi räjähtää tai siitä voi vuotaa syttyvää nestettä tai kaasua.

Pakkauksen sisältö

- Sähköinen lasten tasapainopyörä
- Käyttöohje
- 1 x 4 mm:n kuusiokoloavain
- 2 x 16 mm:n avain
- 1 x Laturi
- 2 x tiiviste
- 1 x ruuvi
- 2 x mutteri

pyörä

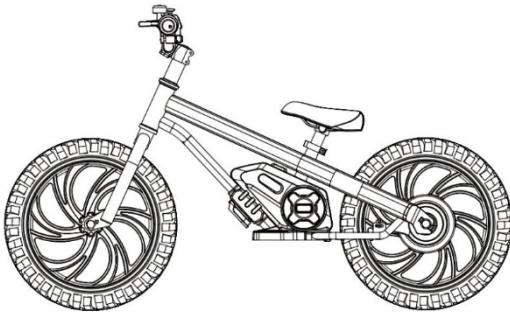

akku

laturi

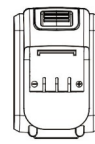
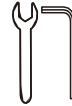
työk
alup
akkikäyttöoh
je

Kokoaminen

Se on asennettava aikuisen toimesta

Etupyörän kokoaminen

- Aseta etupyörä etuhaarukan keskelle siten, että etupyörän akseli on linjassa etuhaarukan alaosan reiän kanssa.
- Työnnä ruuvi etupyörän akseliin etuhaarukan reiän läpi; kiinnitä se etuhaarukan molemmissa päässä kahdella tiivisteellä.
- Kiinnitä pultti molemmissa päissä kahdella mutterilla ja kiristä mutterit tiukasti avaimella.

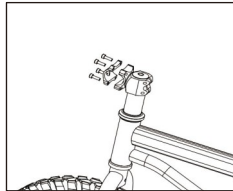
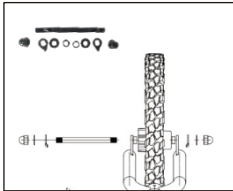

Ohjaustangon kokoaminen

- Irrota varren suojus varresta avaamalla 4 ruuvia kuusiokoloavaimella.
- Asenna ohjaustanko ja aseta se keskiasentoon. Lukitse kansi uudelleen neljällä ruuvilla. Jos ohjaustanko ei ole keskiasennossa, korjaa se varovasti ja kiristä ohjaustanko tiukasti.

Akun kokoaminen

- Aseta akku kiinnikkeellä varustetulta puolelta pyörän pohjassa olevaan akkukoteloon ja varmista, että akku on tiukasti kiinni.

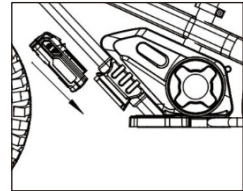
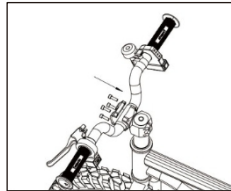

Akun irrottaminen ja lataaminen

- Paina akun pidikettä ja vedä akku voimakkaasti ulos.
- Kytke laturi akun latausporttiin.
- Kytke laturi pistorasiaan.
- Kun akku on kytketty akkulaturiin, akun lataus alkaa ja laturin latausilmäisin muuttuu punaiseksi. Kun lataus on valmis, latausilmäisin muuttuu vihreäksi. Irrota akkulaturi, kun akku on täysin ladattu.

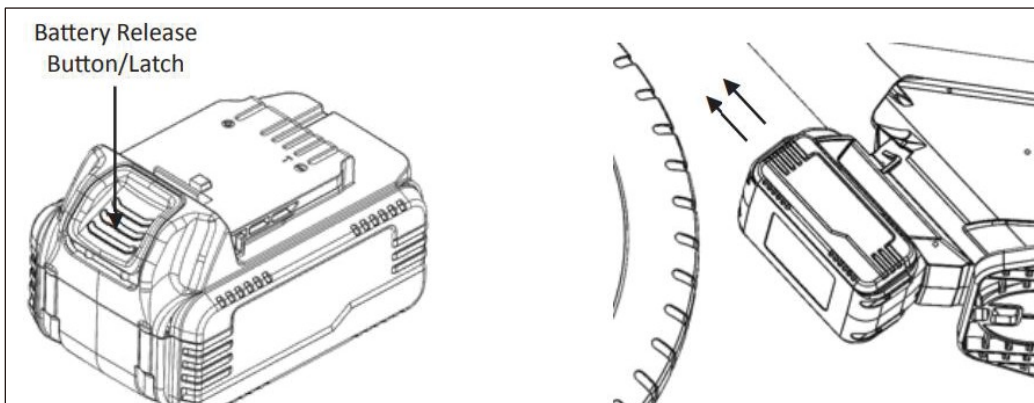

HUOMAUTUKSET

- Jos polkupyörää ei käytetä säännöllisesti, on suositeltavaa ladata akku kuukausittain.
- Älä lataa akkua ulkona.
- Älä lataa, jos kaapeli tai pyörä on märkä.
- Älä lataa, kun pyörä on päällä.

Pyörän käyttö

- Varmista, että akku on riittävän ladattu.
- Pidä kahvoista kiinni oikein ja istu pyörän satulaan.
- Pidä ON/OFF-painiketta painettuna kytkeäksesi pyörän päälle.
- Paina näppäintä lyhyesti valitaksesi haluamasi nopeuden (1–3).
- Kierrä oikeaa kahvaa sisäänpäin ja potkaise molemmilla jaloilla eteenpäin ajaaksesi.

Hidastaminen:

- Vapauta oikea kiertokahva (älä päästä irti kahvasta oikealla kädellä).
- Hidasta jalat koskettaen maata.

Tekniset tiedot

Malli	Sprint Jr.
Mitat (P x L x K)	1100 x 500 x 580 mm
Pyörän koko	12 tuumaa
Pyörän tyyppi	Ilmatäytteinen
Rungon materiaali	Alumiiniseos
Paino	8,5 kg
Enimmäiskuorma	65 kg
Nopeustila	3 nopeutta: 8/11/15 km/h
Toimintasäde yhdellä latauksella	9–13 km (akulla)
Kaasupoljin	Kierrä
Jarrujen tyyppi	Rumpujarru
Moottorin tyyppi	Harjaton
Moottorin teho	150
Suositteluikä	3–5 vuotta
Akku	
Akun tyyppi	Litium
Akun kapasiteetti	4 Ah
Akun jännite	18,5 V
Akun teho	74 Wh
Akun laturi	
Tulojännite	100–240 V ~1 A (maks.) 50/60 Hz
Lähtö	21 V 0,8 A
Latausaika	4–6 tuntia



Made in china

Nordbutiker AB
Västra Stockholmsvägen 15, 76231 Norrtälje, Sweden



Info@evobike.se
info@evobike.dk



info@evobike.no
info@evobike.fi