

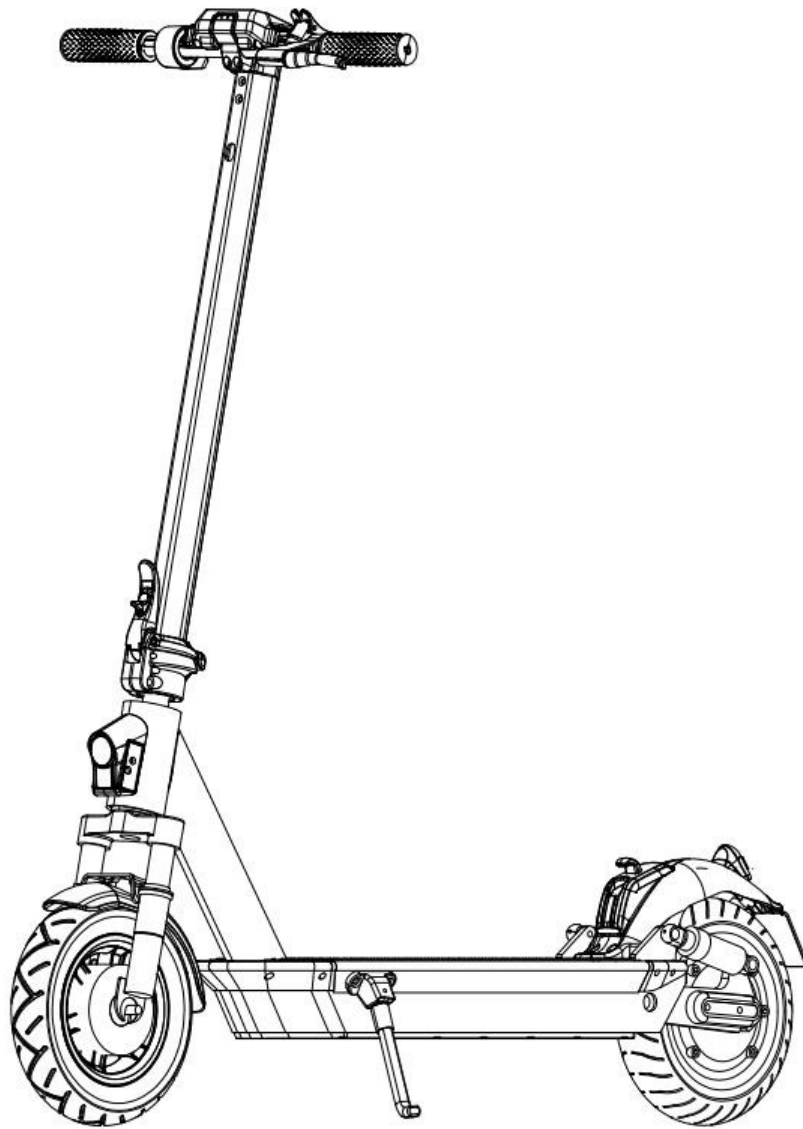

Bruksanvisning for elektrisk scooter



Takk for at du valgte vårt produkt. Ha det gøy med denne elektriske scooteren.

Innhold

1. Enheten og tilbehør.....	02
2. Funksjoner.....	03
3. Montering.....	04
4. Lading.....	05
5. Kjøreinstruksjoner.....	05
6. Sikkerhetsanbefalinger.....	07
7. Sammenlegging og transport.....	09
8. Daglig vedlikehold og oppbevaring.....	10
9. Dekkbytte.....	12
10. Spesifikasjoner.....	13

1 Enheten og tilbehør til

Kjøretøy

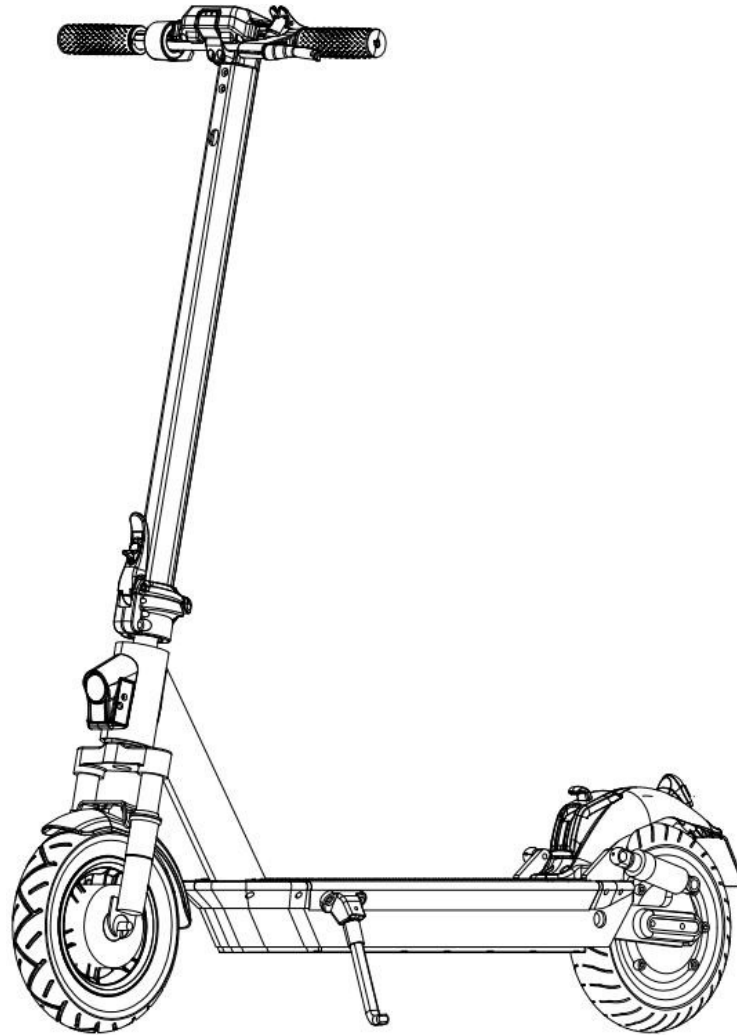

Tilbehør



Skruer x 4



Sekskantnøkkel

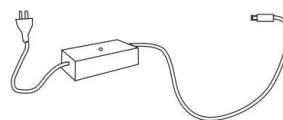

Ladeadapter x 1



Gassfylt forlengelsesrør

2 Funksjoner

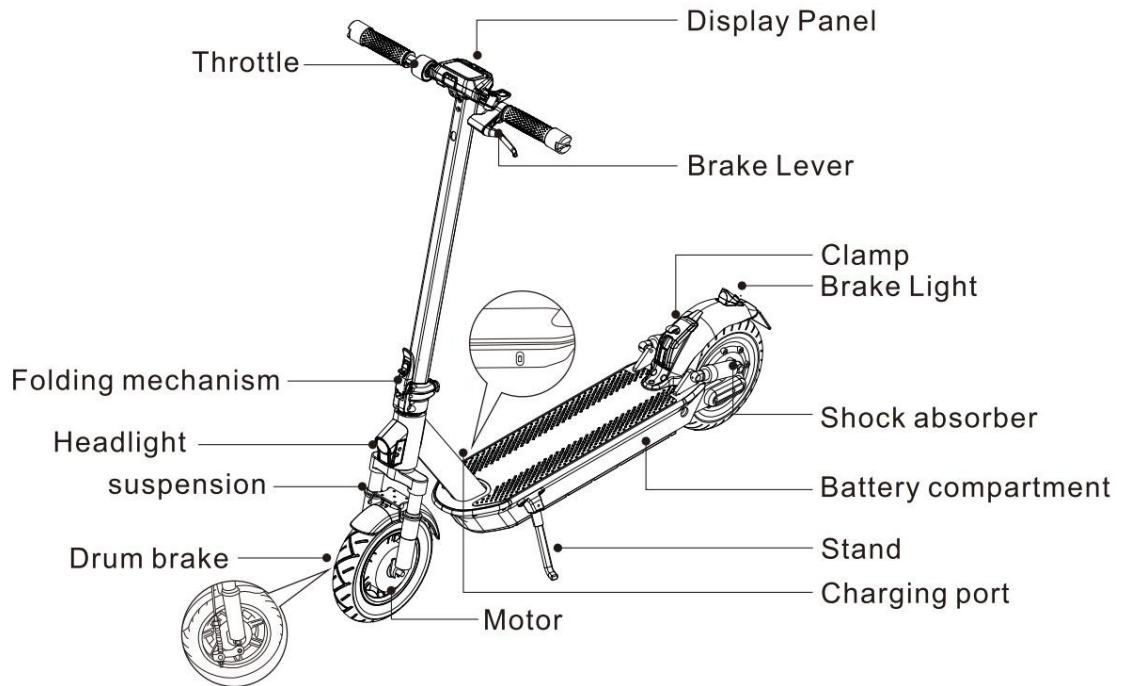

Komme i gang

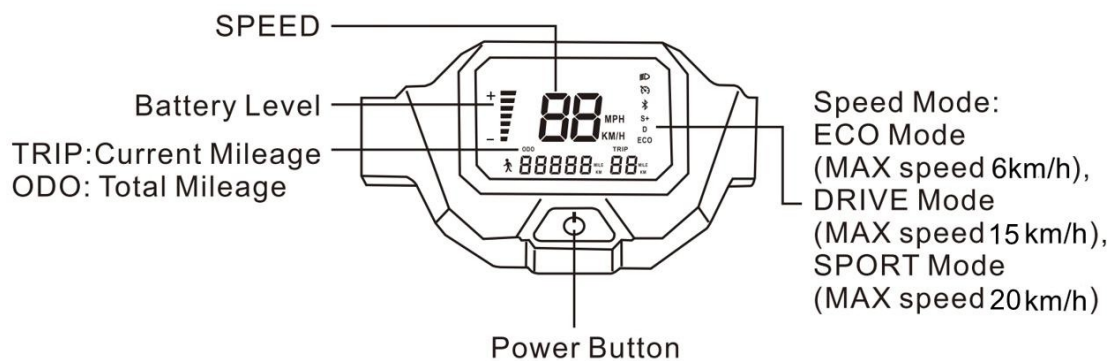
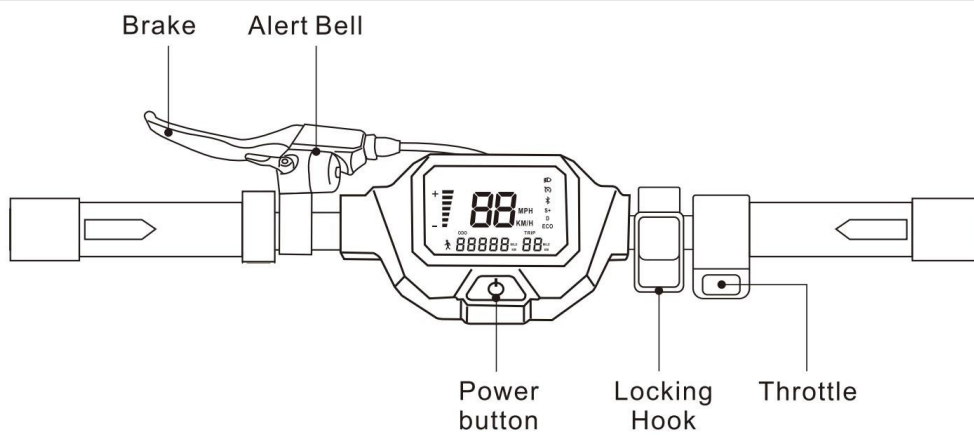

1. **Slå på/av:** Trykk og hold inne strømknappen i 3 sekunder for å slå scooteren på/av.
2. **Slik slår du lyset på/av:** Når scooteren er slått på, trykker du én gang på strømknappen for å slå lyset på, og trykker igjen for å slå lyset av.
3. For å velge hastighetsgir, trykk raskt på strømknappen to ganger. De forskjellige girene med tilhørende hastigheter er oppført i tabellen nedenfor:

Hastighetsgir	Hastighetsområde
ECO	0–6 km/t
D	7–15 km/t – 7–20 km/t
S	16-20 km/t - 21-35 km/t

4. Batteriindikator: Det er totalt 4 LED-lamper som indikerer batterinivået. Når scooteren er fulladet, lyser alle 4 LED-lampene. Lad scooteren umiddelbart hvis bare 2 LED-lamper lyser.
5. Trykk på bremsespaken, så vil bremselyset blinke.
6. Automatisk cruisekontroll: Speed Cruise aktiveres automatisk etter å ha holdt samme hastighet i 10 sekunder, deretter kan du slippe gasspedalen; trykk på bremsespaken eller trykk på gasspedalen igjen, så går scooteren tilbake til manuell modus.
7. Automatisk avstengning: Etter 10 minutter uten bruk slås den automatisk av.

3 Montering

- 1) Trekk opp styret og låsespaken på plass. Sett deretter ned støttebeinet (vær forsiktig med styret).

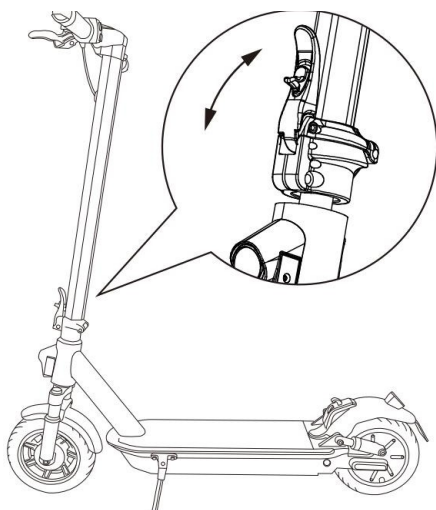

- 2) Monter styret på stangen, og pass på at du ikke setter fast kabler.

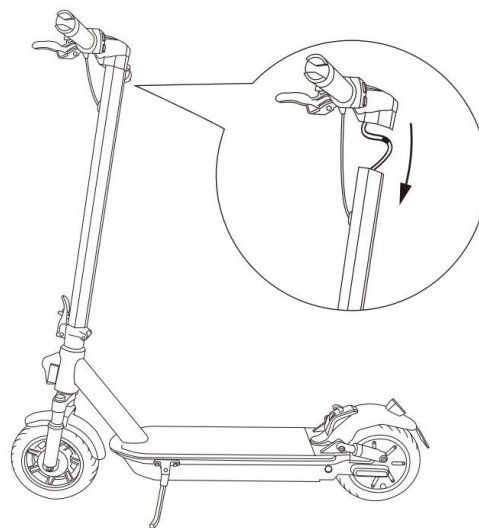

- 3) Bruk de medfølgende skruene og sekskantnøkkelen til å feste styret.

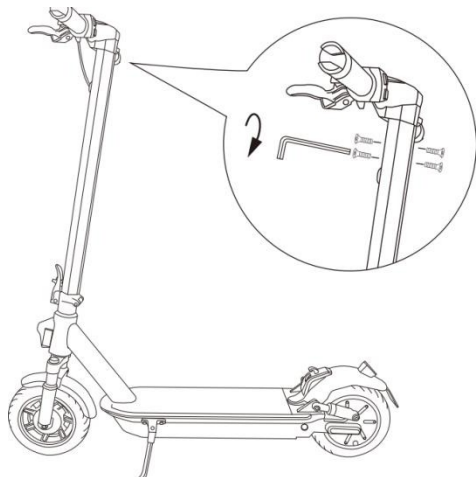

- 4) Når du er ferdig, slå på produktet for å sikre at alt fungerer.

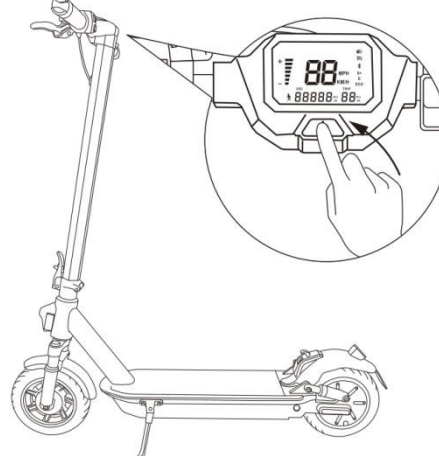

4 Lading av scooter

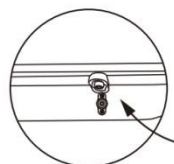
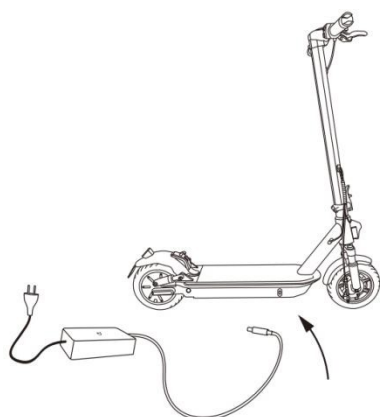

Åpne dekkelet

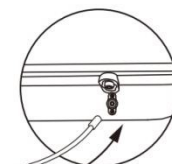

Koble til laderen

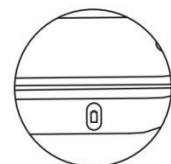

Lukk dekkelet

OPPMERKSOMHET:

1. Det røde lyset på strømforsyningen blir grønt når ladingen er fullført.
2. Ikke lad batteriet i mer enn 12 timer i strekk!

5 Kjøre -instruksjoner

1. Bruk hjelm og knebeskyttere for å unngå fall og skader når du lærer å kjøre scooter.

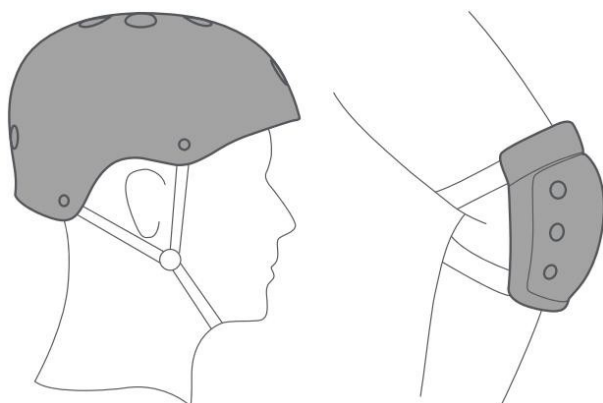

2. Slå på scooteren og sjekk batteriindikatoren.

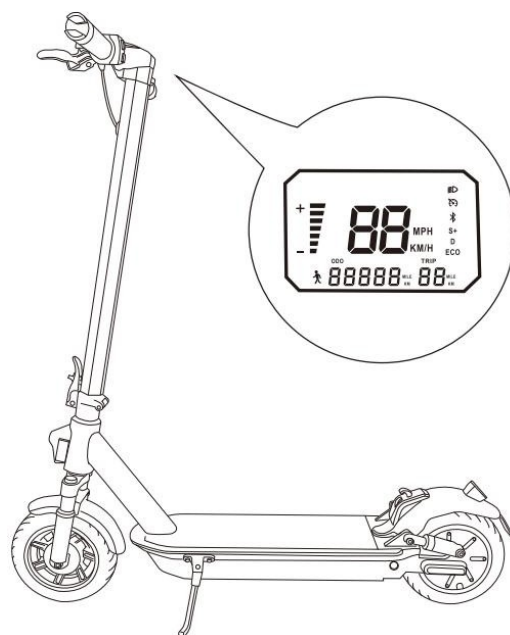

3. Stå på pedalen med det ene beinet, og spark fra med det andre beinet.

5

4. Sett det andre beinet på når scooteren er i bevegelse, og trykk deretter på gasspedalen (akselerér bare når scooteren kjører fortere enn 3 km/t).

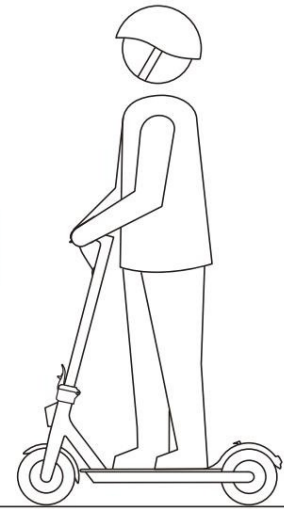
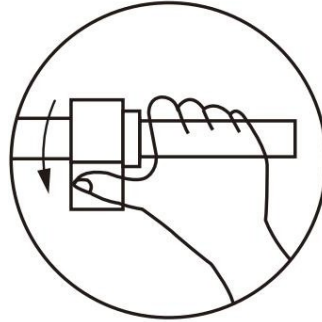

5. Slipp gasspedalen når du skal bremse. Energigjenvinningssystemet aktiveres automatisk for å redusere hastigheten. Trykk hardt på venstre skivebremsespak hvis du må bremse brått.

6. Lene kroppen litt mot venstre for å svinge til venstre, lene kroppen litt mot høyre for å svinge til høyre. Og vri styret sakte.

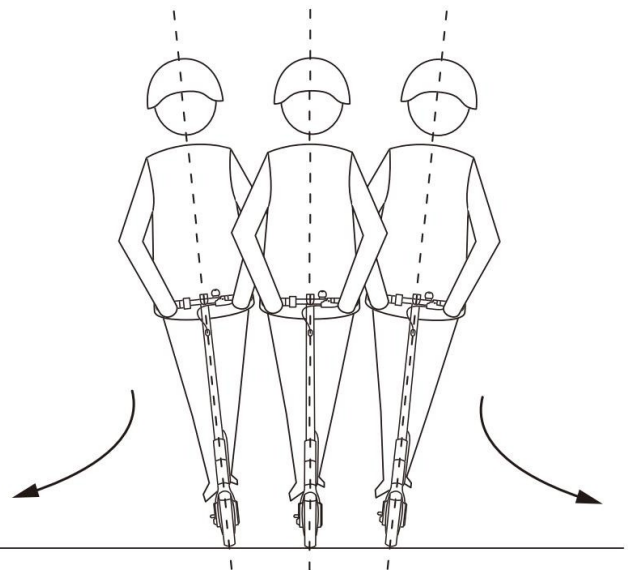
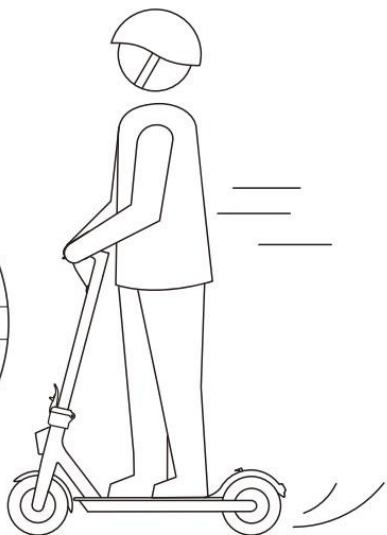
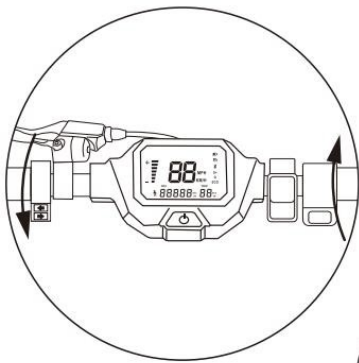



6 Sikkerhetsinstruksjoner og anbefalinger

6.1 Sikkerhetsinstruksjoner

1. E-serien scootere er kun designet for én fører. Ikke ta med passasjerer.
2. Bruk alltid hjelm og annet nødvendig verneutstyr.
3. Unngå å kjøre på usikre underlag som is, olje, terreng eller fortauskanter.
4. Før du kjører på offentlige veier eller fortau, bør du øve deg i et trafikkfritt, åpent område med girnivå 1.
5. Hold begge hendene på styret og begge føttene på dekket mens du kjører. Ikke hopp opp på scooteren.
6. Ikke slå av motoren mens du kjører.
7. Ikke kjør over hull som er større enn 3 cm, eller opp/ned fortauskanter. Dette kan forårsake skader eller ødeleggelse. Bær i stedet scooteren over hindringer eller ujevnheter i veien.
8. Senk farten når du kjører på ujevne eller ujevne overflater. Hvis veien blir for humpete, må du stoppe og gå med scooteren.
9. Juster styrets høyde slik at den passer til kroppen din for en stabil og komfortabel kjøring
10. Unngå å bruke scooteren ved temperaturer under -5°C .
11. Ikke kjør gjennom vannpytter.
12. Unngå å kjøre i regn, snø eller sterk vind. Hvis du må kjøre under slike forhold, må du ikke kjøre fortere enn 10 km/t.
13. Hvis scooteren ikke skal brukes på en måned eller lenger, må du lade batteriet minst en gang i måneden. Ikke oppbevar den fulladet eller helt tom.
14. Når du bretter ut scooteren, må du sørge for at foldemekanismen klikker sikkert på plass og er strammet ordentlig.
15. Kjør aldri under påvirkning av alkohol eller narkotika. Selv om det ikke gjelder noen lovlig grense, kan du likevel bli tiltalt avhengig av situasjonen.
16. Ikke bruk scooteren hvis du merker at det er slark i foldemekanismen eller styringen. Slutt å bruke den og få den justert umiddelbart.
17. Ikke kjør med lavt dekktrykk. Dette kan skade dekkene, slangene og felgene, og kan forårsake personsaker. Punkteringer dekkes ikke av garantien.
18. Scooteren er et transportmiddel, ikke et stuntkjøretøy. Ikke forsøk å hoppe eller gjøre triks.
19. Ikke kjør opp eller ned trapper eller lignende hindringer.

6.2 Sikkerhetsanbefalinger

1. Forstå risikoen i offentlige områder

Elektriske scootere er først og fremst fritidsutstyr, men når de brukes i offentlige områder, medfører de visse sikkerhetsrisikoer. Vær alltid oppmerksom på omgivelsene og utvis forsiktighet for å beskytte deg selv og andre.

2. Fokus og hastighetskontroll

Høyere hastigheter øker bremselengden og risikoen for ulykker. Hold alltid en sikker hastighet, spesielt på ukjent eller ujevnt terreng, og vær forberedt på plutselige stopp. Hold sikker avstand til fotgjengere, kjøretøy og andre hindringer.

3. Respekter fotgjengere

Prioriter fotgjengernes sikkerhet til enhver tid. Unngå å skremme dem, spesielt barn. Når du passerer, reduser hastigheten og hold riktig avstand. I land med høyrettstrafikk, prøv å bevege deg til venstre når du kjører i samme retning som fotgjengere, og til høyre når du kjører i motsatt retning.

4. Overholdelse av regler

Følg trafikkreglene i ditt land og instruksjonene i denne håndboken. Brudd kan føre til ulykker, personskader, juridiske problemer eller økonomiske konsekvenser. Vårt selskap er ikke ansvarlig for hendelser som skyldes manglende overholdelse.

5. Ansvarlig deling

Ikke lån ut scooteren din til personer som ikke er kjent med hvordan den fungerer. Hvis andre skal bruke den, må du gi dem riktig opplæring og sørge for at de bruker anbefalt sikkerhetsutstyr.

6. Regelmessig inspeksjon og vedlikehold

Inspiser scooteren før hver tur. Hvis du oppdager skader, uvanlige lyder, problemer med dekkene, batteriproblemer eller andre unormale tegn, må du umiddelbart slutte å bruke scooteren og sørge for vedlikehold.

7. Vær oppmerksom og forberedt

Kjør alltid oppmerksomt, forutse potensielle farer og tilpass hastigheten og oppførselen din til omgivelsene. Forsiktig og ansvarlig kjøring bidrar til å forhindre ulykker og sikrer en trygg opplevelse for både deg og andre.

7 Sammenlegging og transport

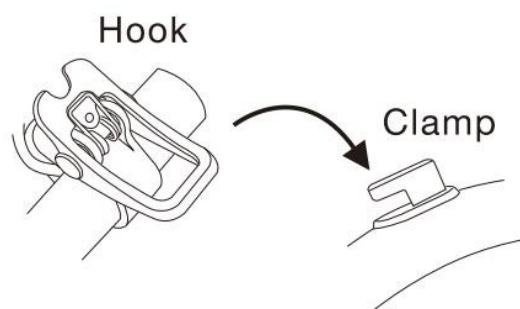
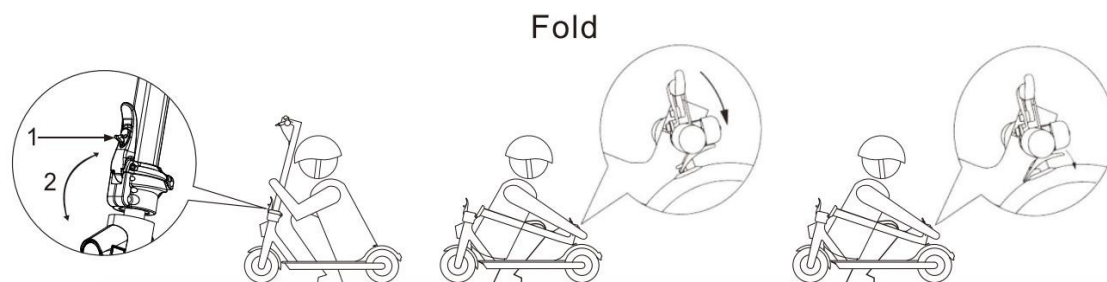

Sørg for at scooteren er slått av.

For å brette sammen sykkelen må du trykke oppover på den lille knappen (1) som er markert i diagrammet ovenfor, og samtidig trekke den større spaken (2) mot deg. Dette vil frigjøre låsemekanismen. Bøy deretter styret for å hekte klemmen på bakskjermen.

For å åpne, trykk på kroken på styret, løft deretter styret opp til vertikal posisjon og lås sammenleggingsmekanismen.

Transport

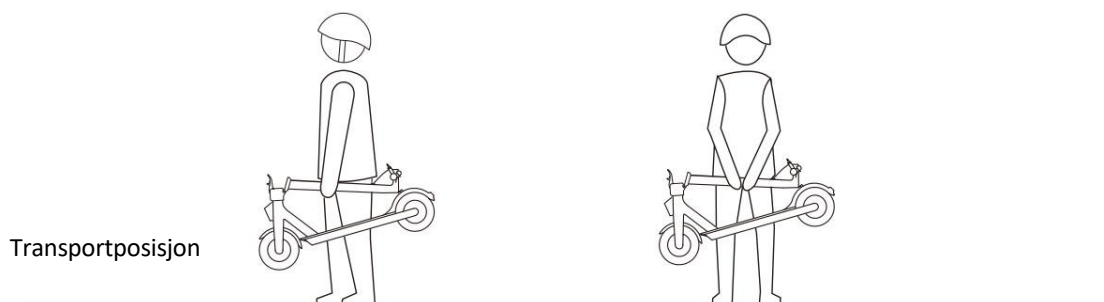

Bær alltid scooteren med en eller begge hender fra styret.



Bærbare bakskjerm er forbudt for håndtering

8 Daglig vedlikehold og oppbevaring av

8.1 Rengjør og oppbevar elektrisk scooter

1. Bruk en myk, fuktig klut til å rengjøre flekker på scooterens karosseri.
2. Ikke bruk alkohol, bensin, parafin eller andre etsende eller flyktige kjemikalier, da disse kan skade scooteren og dens interne komponenter.
3. Unngå å vaske scooteren med høytrykksspyler. Sørg alltid for at scooteren er slått av før rengjøring.
4. Etter lading må du sette ladestøpselet tilbake i kontakten for å forhindre at vann trenger inn og forårsaker elektrisk støt.
5. Når scooteren ikke er i bruk, oppbevar den på et tørt og kjølig sted. Unngå å la den stå ute i lengre perioder, da direkte sollys, ekstrem varme eller svært lave temperaturer kan øke slitasjen og redusere batteriets levetid.

8.2 Vedlikehold av batteriet til elektrisk scooter

1. Bruk kun det originale batteriet som følger med scooteren. Ikke erstatt det med andre merker.
2. Ikke åpne eller demonter batteriet. Unngå kontakt med metallgjenstander for å forhindre kortslutning og personsaker.
3. Bruk den originale strømadapteren som følger med scooteren for å forhindre ulykker eller brann.
4. Kast batteriene på riktig måte i henhold til lokale forskrifter. Kast dem ikke sammen med husholdningsavfall.
5. Lad batteriet etter hver tur for å opprettholde ytelsen. Ideelt sett bør det holdes mellom 60 og 80 % ladning.
6. Ikke oppbevar batterier på steder hvor temperaturen overstiger 50 °C eller faller under -20 °C. Unngå å plassere batteriet i nærheten av ild. Ekstreme temperaturer kan skade eller overopphete batteriet.
7. Hvis scooteren ikke skal brukes på 30 dager eller mer, må du lade batteriet og oppbevare det på et kjølig, tørt sted. Lad det opp hver 60. dag for å unngå batterisvikt. Unngå å lade batteriet helt ut for å forlenge levetiden.
8. Ytelsen reduseres i kaldt vær. Ved temperaturer under 0 °C kan rekkevidden og hastigheten reduseres. Ved -20 °C kan rekkevidden reduseres med opptil 50 % sammenlignet med optimale forhold.
9. Standby-tid: Et fulladet batteri kan vare i 60–180 dager. Batteriets smarte chip sporer ladingssykluser. Hvis batteriet ikke lades på lang tid, kan det bli permanent skadet, noe som ikke dekkes av garantien.

⚠ Advarsel: Ikke la uautoriserte personer demontere scooteren. Det er fare for elektrisk støt eller alvorlig personsaker på grunn av kortslutning.

Justering av skivebremsen

Hvis du trenger å justere bremsen, løft braketten (1) som vist på diagrammet nedenfor, og vri deretter mutteren (2) i en av retningene. Ved å vri mutteren med klokken løsner du bremsen, og ved å vri den mot klokken strammer du bremsen.

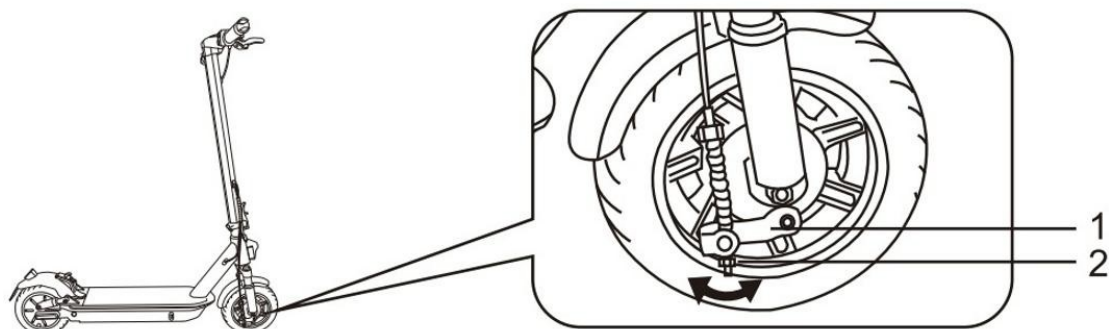

Justering av styret

Hvis styret og styrefremspringet svinger under kjøring, bruk den medfølgende sekskantnøkkelen til å stramme skruene på sammenleggingsmekanismen.

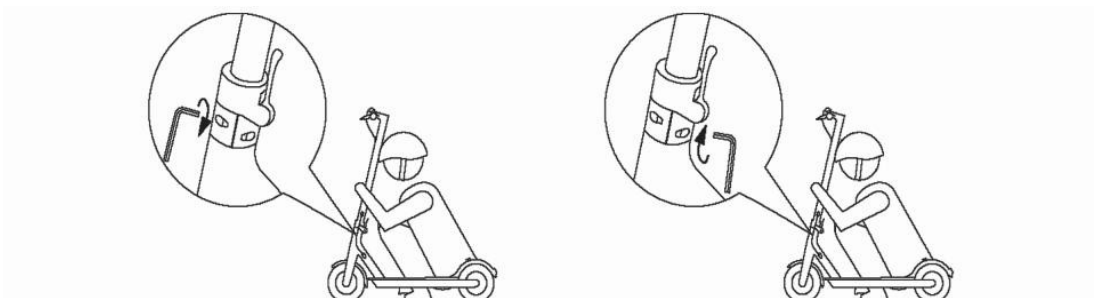

Bruk av koblingsrør til å pumpe hjul

Hvis hjulet på den elektriske scooteren er tomt for luft, kobler du et koblingsrør til en hjulnippel for å pumpe det opp. Fjern først lokket på pinnen, stram deretter til koblingen, og begynn å pumpe hjulet.

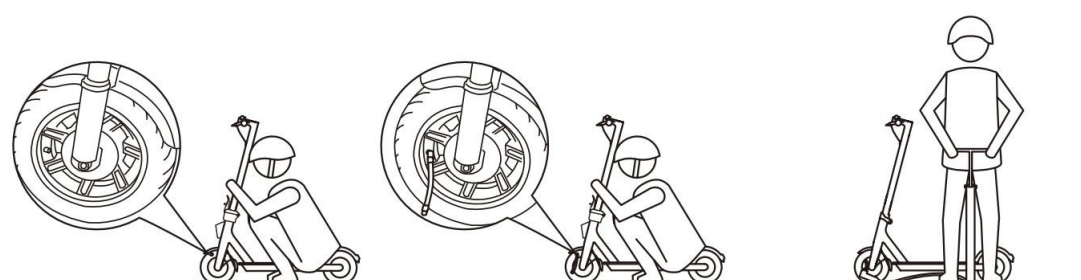

9 Erstatning av dekk

9.1 Fjern de ytre og indre dekkene

Merk: Kubeiner er ikke inkludert og må kjøpes separat.

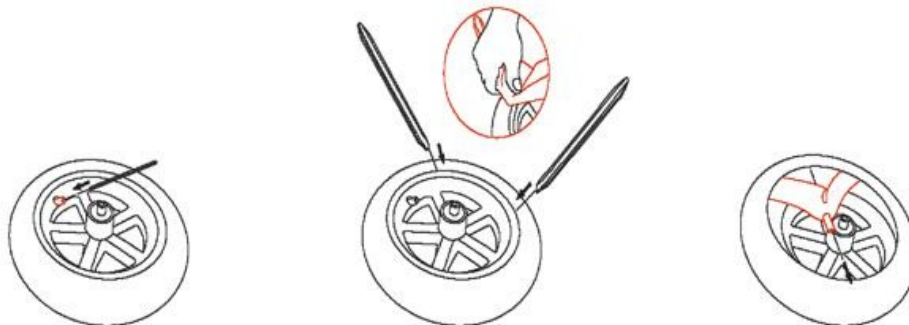

1. Tøm først det indre dekket for luft. Bruk et verktøy til å trykke kjernestangen i luftventilen slik at luften slippes ut av det indre dekket. Klem deretter dekket hardt på forskjellige steder med den andre hånden for å slippe ut mer luft.
2. Velg et sted langt fra luftventilen på det ytre dekket, bruk to brekkjern til å lirke opp det ytre dekket med omtrent 1/6 av omkretsen, og skille den ene siden av det ytre dekket fra navet med kraft.
3. Finn luftventilen og trekk den ut av luftventilhullet i navet. For å trekke ut luftventilen på en mer praktisk måte, hold fast luftventilen på det indre dekket og trekk det ytre dekket sakte utover for å unngå skade på det indre dekket. Fjern det indre dekket fra luftventilens posisjon i rekkefølge og skille det indre dekket til slutt. **Merk: Pakk den spisse enden av brekkjernet inn i fiberduk for å unngå skade på det indre dekket og navets belegg.**

9.2 Monter det ytre og indre dekket

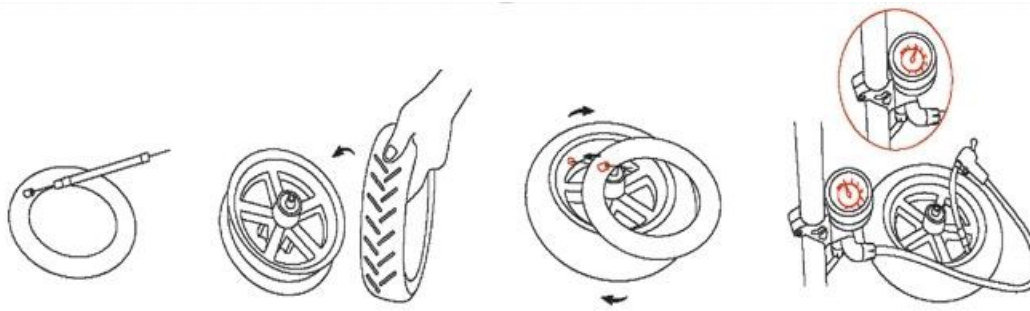

1. Fyll litt luft i det tømte innerdekkene til det er rundet ut.
2. Plasser navet på et skrivebord. Vær oppmerksom på retningen når du monterer det ytre dekket. Det er en pil på det ytre dekket, og den må være på linje med hjulets fremoverretning. Hold navet med den ene hånden og bruk den andre hånden til å sette den ene siden av det ytre dekket inn i navets spor.
3. Sett luftventilen på det indre dekket inn i luftventilhullet. Sett det indre dekket inn i det ytre dekket med klokken og i rekkefølge, og sørg for at luftventilen ikke vipper. Sett deretter den andre siden av det ytre dekket inn i navsporet. Til slutt bruker du et brekkjern til å montere de resterende dekkkantene i navsporet. Etter montering klemmer du det ytre dekket for å sjekke om det indre dekket er presset av dekkkantene på det ytre dekket.
4. Pump opp det indre dekket til 15-20 PSI, og sjekk sikkerhetslinjene på begge sider av det ytre dekket. Sørg for at avstandene fra sikkerhetslinjene til navkanten er jevne.
5. Til slutt blåser du opp det indre dekket til 45-50 PSI. Stram luftventilhetten. Dermed er dekkmonteringen fullført. Merk: Pakk den spisse enden av brekkjernet inn med fiberduk for å forhindre skade på det indre dekket og belegget på navet.

10 Spesifikasjoner

Driftsparametere	Navn	parametere
Dimensjoner	Uttrukket: Lengde x bredde x høyde	119*52*123 cm
	Sammenfoldet: Lengde x Bredde x Høyde	118*52*57 cm
Vekt	Nettvekt	17,5 kg – 18,0 kg
	Bruttovekt	20,5kg – 21,0 kg
Betingelser	Maksimal belastning	120 kg
	Alder	16–50 år
	Høyde	120–200 cm
Hovedparametere	Maksimal hastighet	20 km/t – 35 km/t (varierer avhengig av underlag og vekt)
	Rekkevidde	30–37 km (varierer avhengig av underlag, hastighet og vekt)
	Maksimal stigning	Omtrent 11
	Egnet område	Sement, asfalt og gjørmete veier, plattformer mindre enn 1 cm, overflater med sprekker mindre enn 2 cm brede
	Driftstemperaturområde	-10–40 °C
	Lagringstemperatur	-20-45
	Vannetthetsnivå	IPX4
Batteriparametere	Nominell spenning (VDC)	36
	Maksimal ladespenning (VDC)	42
	Nominell effekt	360 Wh
	Smart batteristyringssystem	Unormal temperaturstyring, kortslutning, automatisk sikkerhetskopiering, overspenning, dobbel overbelastning, dobbel beskyttelse
Motorparametere	Nominell effekt	500
Laderparametere	Nominell effekt	63
	Nominell inngangsspenning (VAC)	100–240 V
	Nominell utgangsspenning (VDC)	42
	Nominell strøm	2,0
	Ladetid (t)	Omtrent 5-6 timer



Produsert i Kina